

Afschuinmachine – Omca – Art. 850 - Art. 810

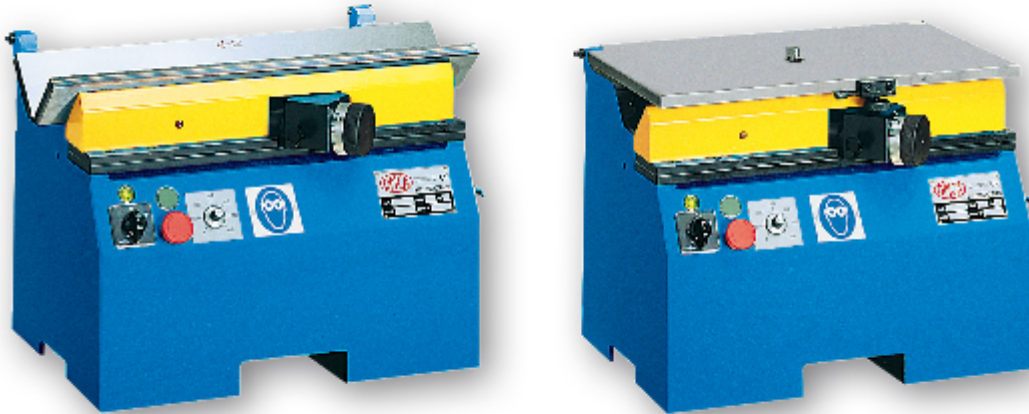

Afschuinmachine voor inwendige en uitwendige hoeken voor ferro en non-ferro metalen. Uitgerust met een elektronische regeling van de snelheid tussen 0 en 6000 tpm.

- Geharde en geslepen werktafel, afmetingen: 570 x 100 mm
- Geharde en geslepen grondplaat, afmetingen: 500 x 320 mm
- 3 fase motor 220/380 V, 0,75 PK
- Inputspanning monofase 220 V
- Elektronische afstelbare snelheidsregeling van 0 tot 6000 tpm
- Freesdiameter 70 mm met snijplaten, SPKN voor uitwendige hoeken
- Roteerfrees van diameter 16 mm voor inwendige hoeken
- Spantanghouder ER25
- Micrometrische afstelling externe hoeken van 0 tot 7 mm (Art.850) en van 0 tot 2 mm (Art.810)
- Micrometrische afstelling interne hoeken van 0 tot 2,5 mm
- Spanenopvangbak, afmetingen 240 x 150 x 100 mm
- Massa 57 Kg (Art.850) en 75 Kg (Art.810)
- Totale afmetingen 640x450x540mm

Omca - afschuinmachine



Eldis NV
Tel. 057 21 75 75
Website: www.eldis.be

A. Dehemlaan 5A
Fax 057 21 72 27

8900 Ieper
Email: info@eldis.be

Afschuinmachine – Omca – Art. 850 - Art. 810

- Art. 850 is uitgerust met twee geharde en geslepen werktafels (afm. 570x100mm dikte van 17mm) voor externe lineaire afschuiningen.
- Art. 810 is uitgerust met een werktafel, afm. 500x320mm dikte van 14mm, ideaal voor interne en externe afschuining van verschillende geometrische vormen. Het is ook standaard uitgerust met twee geharde en geslepen werktafels (afm. 570mmx100mm dikte van 17mm), compleet met mes (art. 844) voor de interne lineaire afschuining.

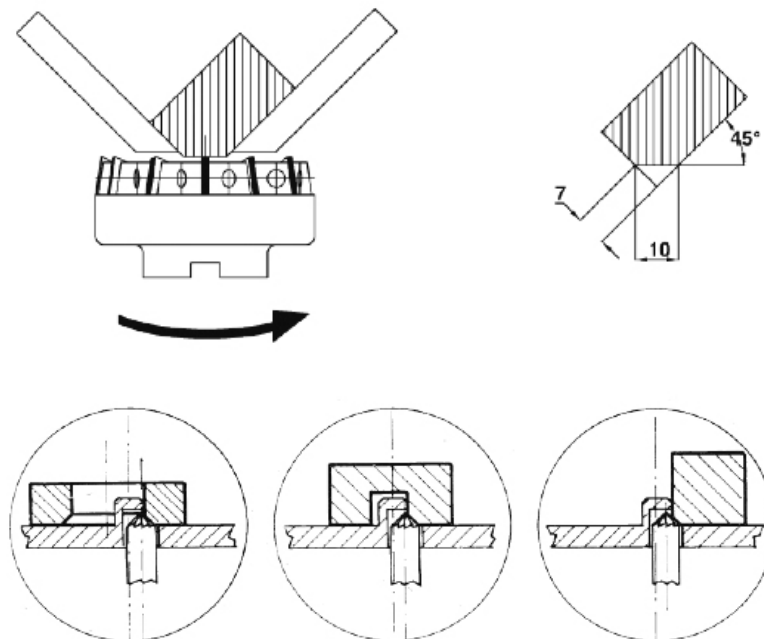

Kenmerken

	ART.850	ART.810
Werktafel afmetingen	570 x 100 mm	
Motor	Drie-fase 230/400 Volt, 0,75kw, 50/60 Hz, 2 pols	
Voeding voltage	220V monofase	
Afschuin aanpassing	Van 0 mm tot 7 mm	Van 0 mm tot 2 mm
Afschuin hoek	45°	
Snijmes	Ø 63 mm Z 7	n° 1 frees Ø 60 mm Z 7 N° 1 frees Ø 16 mm gambo 8mm, 90°
Snijmes snelheid	6000 TPM	
Toepassing	Staal, roestvrij staal, licht metaal	
Gewicht	57 Kg	75 Kg
Afmeting	640x450x540mm	

Omca - afschuinmachine