

## MANUELE BANDZAAGMACHINE PILOUS – ARG 300 F.



- Manueel hijsen zaagarm, voeding door eigen gewicht, snelheid regelbaar via ventiel
- Zaaghoek: 0° tot 60°
- Bandzaagafmetingen: 3110 x 27 x 0,9 mm
- Zaagcapaciteit:
  - 0°     Ø300 mm
  - 45°    Ø240 mm
  - 60°    Ø155 mm
- Zaagsnelheid: 15 - 90 m/min



PILOUS - ARG 300 F.



Eldis NV  
Tel. 057 21 75 75  
Website: [www.eldis.be](http://www.eldis.be)

A. Dehemlaan 5A  
Fax 057 21 72 27

8900 Ieper  
Email: [info@eldis.be](mailto:info@eldis.be)

## Bandzaagmachine - Pilous - ARG 300F

Met voeding door zwaartekracht.





Universeel robuuste bandzaagmachine voor algemeen gebruik in continue ononderbroken productie en werkplaatsen. Industriële bandzaag voor het zagen in een breed bereik en verschillende materiaalsoorten, ook inox en gereedschapsstaal. Ergonomische basis met een brede verplaatsbare spanenbak en massief draaisysteem met groot laadoppervlak zorgt voor een goede stabiliteit van de machine zelfs bij zware werkstukken.

Het omhoog bewegen van de zaagarm is manueel, de zaagvoeding vindt plaats door het gewicht van de arm met de mogelijk voor continue regeling via een oliedemper ventiel. Als de zaagsnede is uitgevoerd, schakelt de machine automatisch uit. Om de zaagarm makkelijk naar boven te krijgen is de machine voorzien van regelbare veren. Maximale zaag efficiëntie wordt verkregen door de mogelijkheid om de optimale zaagsnelheid te regelen via een frequentieomvormer tussen 15 en 90 m/min.

- Continue regeling van de zaaghoek binnen het bereik 90° - 60°
- Robuuste frame uit grijs gietijzer en trilling opname
- Modern ontwerp van de zaagarm voor grote zaagbereik bij recht zagen en in verstek zagen
- Eenvoudig vastzetten en regelen van de gewenste zaaghoek met schaalverdeling
- Massieve snelspan machineklem voor snel en herhaaldelijk materiaal te klemmen
- Grote loopwielen en precisie hardmetalen geleidingen zorgen voor een lange levensduur van de zaagband en nauwkeurig zagen.
- Over gedimensioneerde lagers voor een lange levensduur van de machine
- Geluidloze en onderhoudsvrije zaagbladaandrijving door een elektrische motor met wormwieloverbrenging
- Machine beschikt een koelsysteem met de mogelijkheid om de stroming te regelen bij beide geleidingsblokken. Koeltank en pomp zitten in de basis.
- Makkelijke bediening door een ergonomisch geplaatst bedieningspaneel in de basis van de machine.
- Regelbare aanslag 500 mm, met schaalverdeling
- Manometer voor het aflezen van de bandzaagspanning

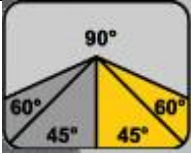

### Kenmerken

Bandzaag afmetingen (mm)	3110 x 27 x 0,9		
Zaaghoeken	90°	+45°	+60°
			
Max. afmetingen voor volle ronde as (mm) 	300	240	155
Max. afmetingen volle vierkante as (mm) 	290	225	150
Max. afmetingen volle rechthoekige as horizontaal (mm) 	375 x 190	240 x 160	150 x 150

PILOUS - ARG 300 F.



Eldis NV  
Tel. 057 21 75 75  
Website: [www.eldis.be](http://www.eldis.be)

A. Dehemlaan 5A  
Fax 057 21 72 27

8900 Ieper  
Email: [info@eldis.be](mailto:info@eldis.be)

Spanning	400 V
Motorvermogen	2,2 kW
Pomp	0,05 kW
Bandzaag snelheid	15 – 90 m/min
Werkhoogte	910 mm
Massa	420 kg

---

PILOUS - ARG 300 F.



Eldis NV  
Tel. 057 21 75 75  
Website: [www.eldis.be](http://www.eldis.be)



A. Dehemlaan 5A  
Fax 057 21 72 27

8900 Ieper  
Email: [info@eldis.be](mailto:info@eldis.be)