

PINNACLE MACHINECENTER – AX-SERIE

- 5-assig machinecenter
- Grote efficiëntie en nauwkeurigheid
- Bediening: FANUC Controller
MITSUBISHI Controller
SIEMENS Controller
- Tafelafmetingen: AX 320 $\varnothing 320$ mm
AX 450 $\varnothing 760$ mm
- Verplaatsing: AX 320 660 x 610 x 610 mm
AX 450 760 x 610 x 560 mm
- Spindel: ISO 40
- Gereedschapswisselaar: 24 stuks

Pinnacle

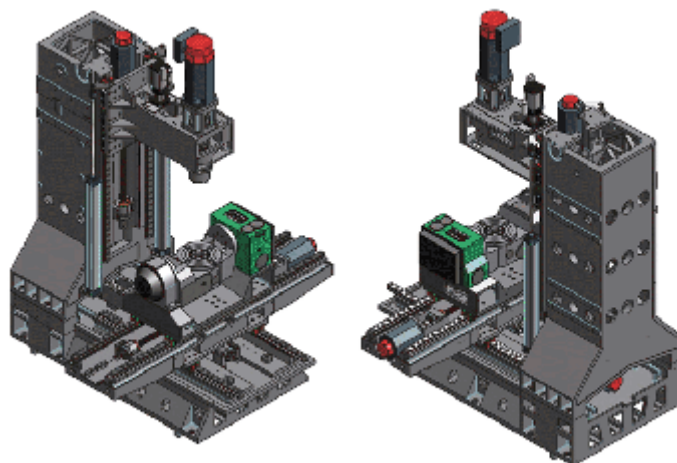

Pinnacle AX-serie



Eldis NV
Tel. 057 21 75 75
Website: www.eldis.be

A. Dehemlaan 5A
Fax 057 21 72 27

8900 Ieper
Email: info@eldis.be

Pinnacle – 5-assig machinecenter – AX-serie

De hoofdonderdelen zijn vervaardigd uit hoge kwaliteit mehaniet gietijzer, gehard voor drukvermindering. De spindelhoogte wordt in evenwicht gehouden door pneumatisch systeem om de trillingen op de spindel te minimaliseren. De 5-assige gesynchroniseerde bewerkingscentrum, bespaart de bewerkingstijd voor repetitieve werkstukken, terwijl de verspanende bewerking toeneemt en de nauwkeurigheid. De Pinnacle AX320/AX450 zijn super machines met grote efficiëntie en nauwkeurigheid.

5-assige draaibare tafel

- Draaibare tafel diameter $\varnothing 320/\varnothing 450$ mm
- Tafel rotatie en kantelen zijn aangedreven door servomotor
- Positioneernauwkeurigheid, A/C-as: 15"/10"
- Herhaalbaarheid, A/C-as: 10"/8"

Pinnacle

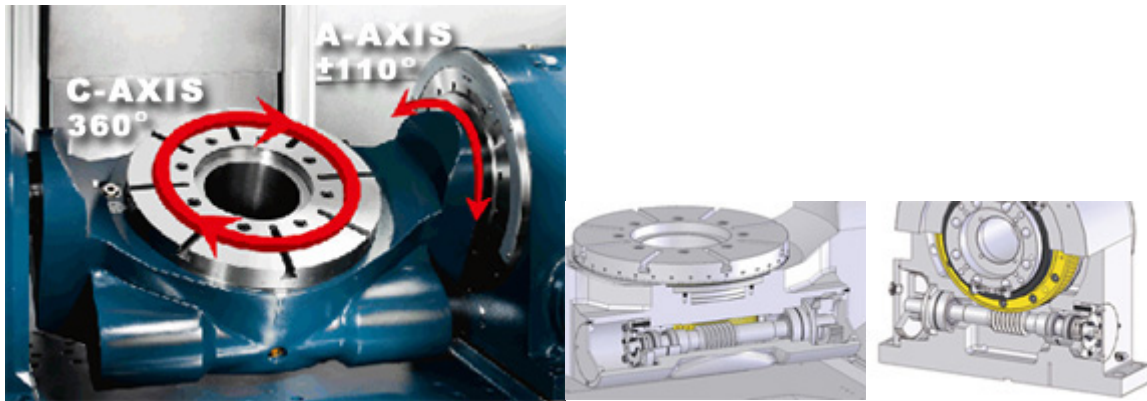

Pinnacle AX-serie



Eldis NV
Tel. 057 21 75 75
Website: www.eldis.be

A. Dehemlaan 5A
Fax 057 21 72 27

8900 Ieper
Email: info@eldis.be

Stijf – Stabiel – Nauwkeurig

3 lineaire assen X/Y/Z plus draaibare en kantelbare as A/C bieden oneindig veel oplossingen voor de machinebewerkingen. De twee in één draai/kanteltafel heeft een makkelijk onderhoud en lage onderhoudskost. AX320 A-as kantelt 150° en AX450 kantelt 220° om de machineruimte optimaal te gebruiken en complexe werkstukken af te werken in 1 opstelling en zo de cyclustijd te verkorten.

- De hoofdonderdelen zijn vervaardigd uit hoge kwaliteit mehaniet gietijzer (GB 300), gehard voor drukvermindering met hardheid van 190HB
- Lagertyper lineaire manier op X, Y en Z-as, verhoogd de stabiliteit
- X, Y en Z-as worden voorzien van klasse C3, met kogelschroeven Ø40mm

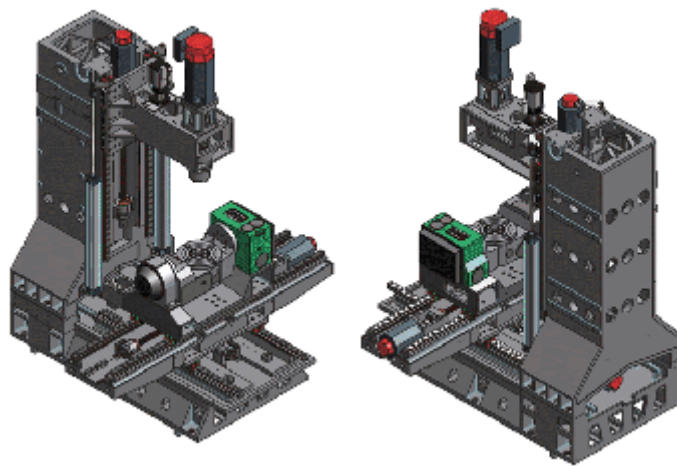

Temperatuur controle

De freeskwaliteit en nauwkeurigheid is afhankelijk van de temperatuurbesturingstechnieken. Geen enkele machine kan men precies noemen zonder deze noodzakelijke kennis. Pinnacle 5-assige machinecenters hebben een koelsysteem om de kop op een constant en stabiel temperatuur niveau te houden, en is afhankelijk van de klant zijn werkplaatscondities, koeling door de kogelspindels is mogelijk om de temperatuurvariaties te verminderen.

Pneumatisch balanceersysteem

De Z-as is pneumatisch tegen gebalanceerd via pneumatische cilinders met hoge reactie. Plus een luchtreservoir om de balanceerprestatie te verbeteren, het verzekeren van een snelle en stabiel Z-as verplaatsing, dit geeft een beter afgewerkt oppervlak.

Koelsysteem voor de spindel

De spindel oliekoelsysteem zorgt voor een constante temperatuur en lange levensduur. Het zorgt ook voor een hoge efficiëntie en nauwkeurigheid.

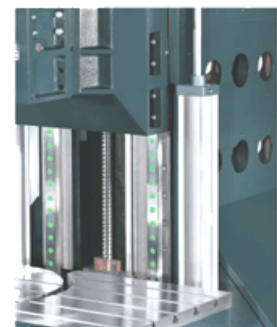

Pinnacle AX-serie



Eldis NV
Tel. 057 21 75 75
Website: www.eldis.be

A. Dehemlaan 5A
Fax 057 21 72 27

8900 Ieper
Email: info@eldis.be

Holle kogelomloopspindel met koelsysteem

Oliekoeling door kogelomloopspindel op X, Y, Z-as, minimaliseert vervorming en speling, en tegelijkertijd soepele beweging tijdens de ijlgang.

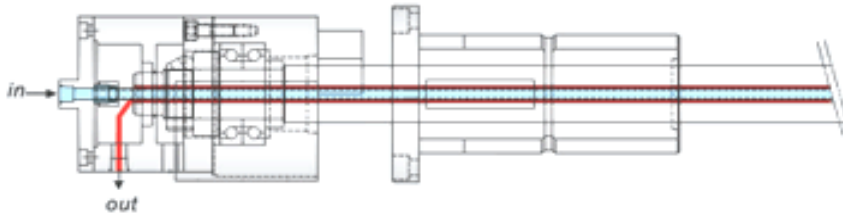

Lineaire kogelgeleiding

X/Y/Z as hebben een kogelgeleiding voor het optimaliseren van de stijfheid en snelheid. 6 kogelschoenen op X/Z-as minimaliseren het dempingseffect.

Stijve machinebasis en zadel

De aandrijfmotor is direct verbonden met voorgespannen en overgedimensioneerde kogelomloopspindels voor een hoge snijkwaliteit.



Bewerkingscapaciteit

AX320

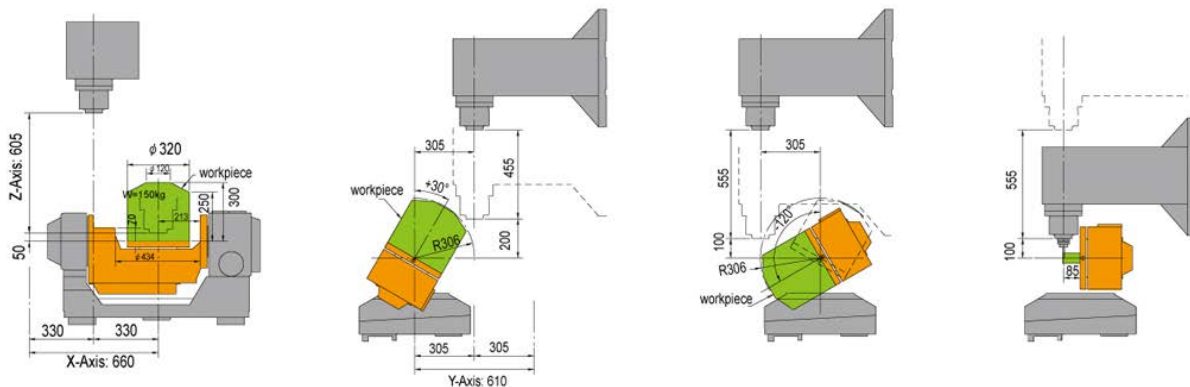

Pinnacle AX-serie



Eldis NV
Tel. 057 21 75 75
Website: www.eldis.be

A. Dehemlaan 5A
Fax 057 21 72 27

8900 Ieper
Email: info@eldis.be

AX450

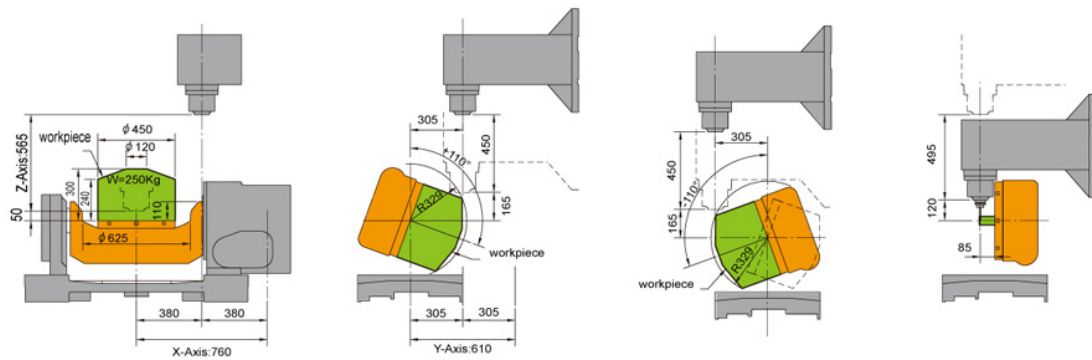

CNC bedieningsysteem

AX series hebben hoge snelheid, hoge nauwkeurigheid met HEIDENHAIN iTNC530 5-assig gelijktijdig gecontroleerd machinecenter. Bevat direct aangedreven spindel van 10000tpm of ingebouwde spindel van 15000 tpm.

Afmetingen

Tafelafmeting

AX320

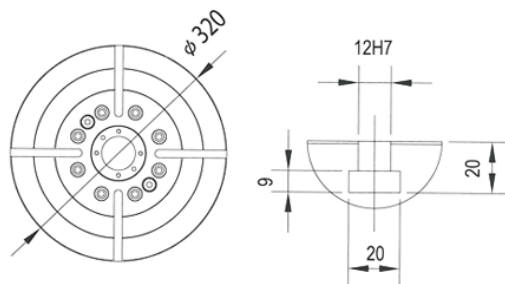

AX450

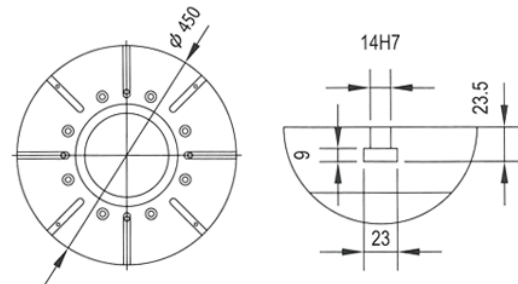

Pinnacle AX-serie



Eldis NV
Tel. 057 21 75 75
Website: www.eldis.be

A. Dehemaan 5A
Fax 057 21 72 27

8900 Ieper
Email: info@eldis.be

Machine afmetingen

AX320

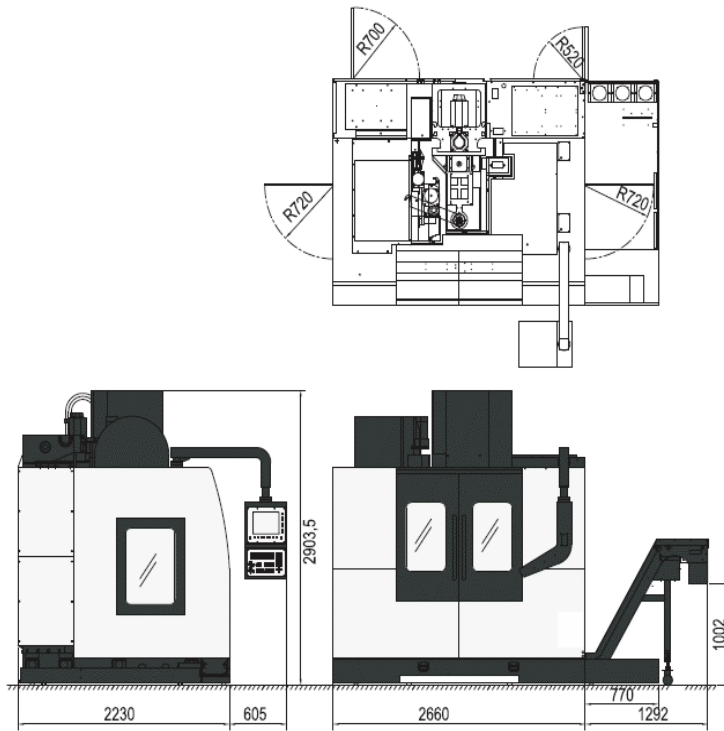

AX450

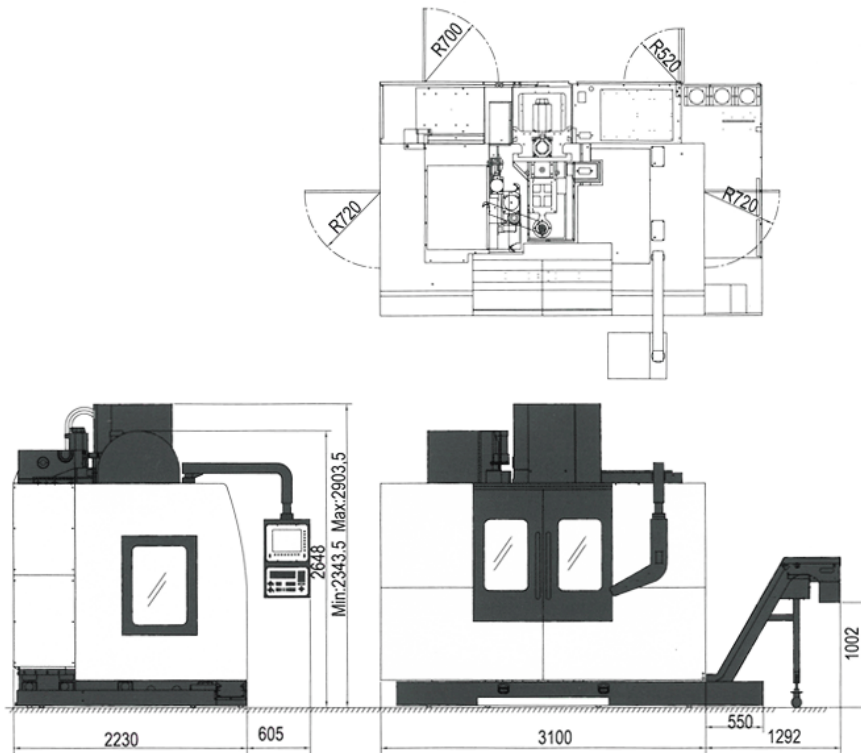

Pinnacle AX-serie



Eldis NV
Tel. 057 21 75 75
Website: www.eldis.be

A. Dehemlaan 5A
Fax 057 21 72 27

8900 Ieper
Email: info@eldis.be

Technische kenmerken

MODEL	AX320	AX450
TAFEL		
Tafelafmetingen (mm)	Ø320	Ø450
Verplaatsingen X x Y x Z (mm)	660 x 610 x 610	760 x 610 x 560
T-gleuf (afmeting x stand)	12 x 90	14 x 45
Max. tafelbelasting (0° / 90°g)	150 / 150	300 / 250
Max. afmetingen werkstuk (B x H mm)	Ø420 x 300	Ø600 x 300
Diameter tafelboring (mm)	Ø50	Ø171
Afstand spindelneus tot tafelloppervlak (mm)	50 – 605	50 – 565
A-as, kantelbaar (graden) / (0,001°)	150° (-120° / +30°)	220° (±110°)
C as, draaibaar (graden) / (0,001°)	360°	360°
SPINDEL		
Gereedschapsschacht en aantrekbout	ISO40	ISO40
Binnendiameter spindel (mm)	Ø70	Ø70
Spindelsnelheid (tpm) directe aandrijving	10000 (12000)	10000 (12000)
Spindelsnelheid (tpm) ingebouwd	15000	15000
Hoofdmotor (con./30min kW)	9 / 12	9 / 12
SERVOMOTOR AS		
Ijlgang (X / Y / Z m/min)	30 / 30 / 24	30 / 30 / 24
Voeding (X / Y / Z m/min)	10	10
Voeding (A / C tpm)	5,5 / 11,5	5,5 / 11,5
X-as nominaal koppel (Nm)	10	10
Y-as nominaal koppel (Nm)	10	10
Z-as nominaal koppel (Nm)	10	10
A-as nominaal koppel (Nm)	5	10
C-as nominaal koppel (Nm)	3,8	10
AUTO GEREEDSCHAPSWISSELAAR		
ATC type	Schijf/disk – 24, 30 (Ketting/Chain – 40)	Schijf/disk – 24, 30 (Ketting/Chain – 40)
Cam type	Arm	Arm
Gereedschapselectie (Bi-directioneel)	Willekeurig	Willekeurig
Gereedschap opslagcapaciteit (stuks)	24 (30, 40)	24 (30, 40)
Max. gereedschapsdiameter (mm)	90 (76)	90 (76)
Max. gereedschapslengte	300	300
Max. gereedschapsgewicht	8	8
DIVERSEN		
Benodigde perslucht (kg/cm ²)	6	6
Benodigde hydraulische druk (kg/cm ² , L)	40, 30 L	40, 30 L
Spanning (V)	380	380
Benodigd vermogen (KVA)	40	40
Capaciteit koeltank (L)	300	300
Massa machine (kg)	6500	7000
Machine hoogte (mm)	2900	2900
Vloeroppervlak (L x B mm)	2660 x 2230	3100 x 2230
Verpakkingsafmetingen (L x B x H mm)	2660 x 2230 x 2560	3100 x 2230 x 2560

Pinnacle AX-serie



Eldis NV
Tel. 057 21 75 75
Website: www.eldis.be

A. Dehemlaan 5A
Fax 057 21 72 27

8900 Ieper
Email: info@eldis.be

Standaard

- Luchtstroom door spindel
- Luchtstroom voor werkstuk (neus)
- Koelvloeistof spoelsysteem
- Telescopische bescherming op 3 assen
- Volledig spatscherm
- Automatische smeersysteem
- Machineverlichting
- Statuslamp
- Arm 24-gereedschappen ATC
- Z-as pneumatisch balanceersysteem
- Koelsysteem
- Luchtpistool/ waterpistool
- MPG handwiel
- Warmtewisselaar
- RS-232 Interface
- Tappen
- Spindel oliekoeler
- Holle kogelomloopspindel met koelsysteem
- A-as draai-encoder
- C-as draai-encoder
- Instelgereedschappen en koffer
- Regelbouten bouten en stootkussens
- Bediening en programmeer handleiding (origineel)



Opties

- Transformator
- Ketting spaanafvoerband
- Koeling door de spindel
- 3 assen lineaire schaal
- Automatisch meten van gereedschaplenkte
- Automatisch meten werkstuk afmetingen
- FANUC sturing
- MITSUBISHI sturing
- SIEMENS sturing



Pinnacle AX-serie



Eldis NV
Tel. 057 21 75 75
Website: www.eldis.be

A. Dehemiaan 5A
Fax 057 21 72 27

8900 Ieper
Email: info@eldis.be

Andere types

BX300A; BX500A; BX700A; BX500; BX700; BX700DD; DV1417; DV1422; DV1432; DV1442; QV117; QV137; QV147; QV159; QV179; QV209; SV85; SV105; SV116; SV126; LV300B(D); LV500B(D); LV500; LV116; LV126; LV117; LV137; LV147; LH500A; LH500B; L150 Series; L210 Series; L210MY Series; PK-B3K; PK-B3K-CNC; PK-FV-3; PK-FV2



Pinnacle AX-serie



Eldis NV
Tel. 057 21 75 75
Website: www.eldis.be

A. Dehemlaan 5A
Fax 057 21 72 27

8900 Ieper
Email: info@eldis.be



Pinnacle AX-serie



Eldis NV
Tel. 057 21 75 75
Website: www.eldis.be

A. Dehemlaan 5A
Fax 057 21 72 27

8900 Ieper
Email: info@eldis.be