

## PINNACLE MACHINECENTER – LV85/105

- Machinecenter met lineaire geleidingen
- Robuuste constructie
- Bediening: MITSUBISHI M70 / M720  
FANUC 0i-MD / 31i-MB  
HEIDENHAIN iTNC530  
SIEMENS 828D  
FAGOR 8055i Plus
- Tafelafmetingen: LV85 1000 x 510 mm  
LV105 1200 x 510 mm
- Tafelbelasting: 600 kg
- Verplaatsing: LV85 850 x 560 x 560 mm  
LV105 1020 x 560 x 560 mm
- Spindel: ISO 40
- Gereedschapswisselaar: 20 stuks

*Pinnacle*

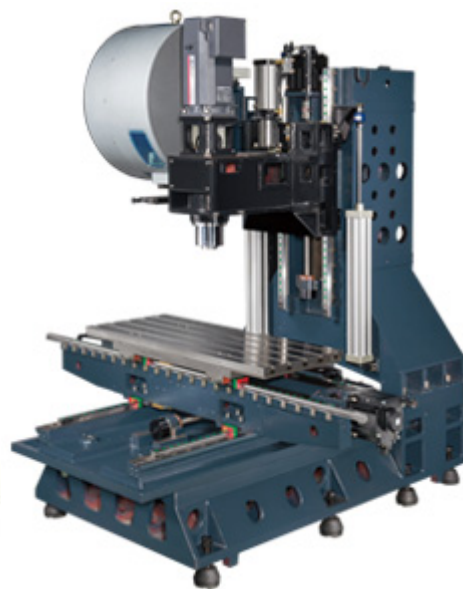

---

Pinnacle LV85/105



Eldis NV  
Tel. 057 21 75 75  
Website: [www.eldis.be](http://www.eldis.be)

A. Dehemlaan 5A  
Fax 057 21 72 27

8900 Ieper  
Email: [info@eldis.be](mailto:info@eldis.be)

## Pinnacle – Verticaal machinecenter – LV85/105

Wanneer productie met hoge efficiëntie en nauwkeurig moet uitgevoerd worden zijn de Pinnacle machines met lineaire geleidingen perfect. De drie assen bewegen op lineaire geleiding en zorgen zo voor grote nauwkeurigheid en herhaalbaarheid. Deze zijn niet enkel geschikt voor grote series, maar is ook ideaal voor kleinere series.

**Pinnacle**

### Het beste ontwerp

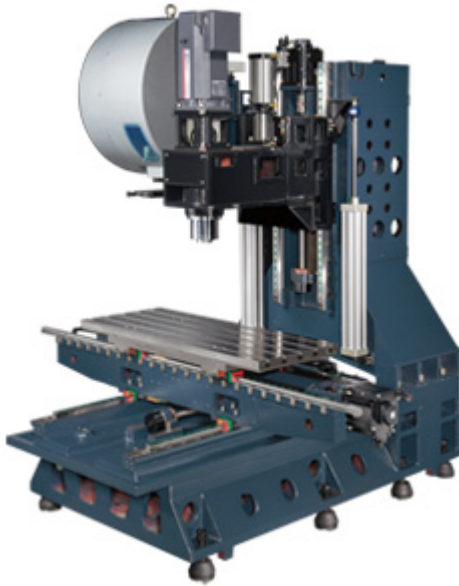

De robuuste constructie verzekert een optimale stijfheid en stabiliteit.

De belangrijkste structurele onderdelen zijn gefabriceerd uit hoogwaardig Mehanië gietijzer (FC-30), gehard tot meer dan HB190 en getemperd om spanning te verminderen.

Nauwkeurige en hoogwaardige lineaire geleidingen klasse P, breedte blokken 35 mm (LV85/LV105) en 45 mm (LV116/LV126). De drie assen zijn uitgerust met klasse C3 nauwkeurigheid en diameter van de balschroeven 36 mm (LV85/LV106) en 40 mm (LV116/LV126).

---

Pinnacle LV85/105



Eldis NV  
Tel. 057 21 75 75  
Website: [www.eldis.be](http://www.eldis.be)

A. Dehelaan 5A  
Fax 057 21 72 27

8900 Ieper  
Email: [info@eldis.be](mailto:info@eldis.be)

## Directe koppeling

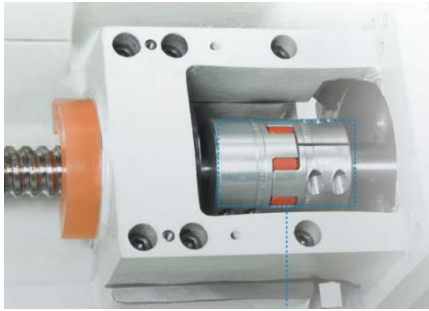

Elke as is aangedreven door een hoge precisie balschroef die vaste gebout is met hoekdrukballagers. Dit zorgt voor een grotere stijfheid en nauwkeurigheid, betere transmissie en efficiëntie met minimale speling.

## Starre en precieze spindel



- Ondersteund door superieure precisie kogellagers klasse P4, de spindel zorgt voor een extra breed gamma van de machinecapaciteiten en een hoge snelheid
- Drijvende ontkoppelsysteem zorgt dat de krachten tijdens het losmaken van het gereedschap niet op de spindellagers komt. Het zorgt voor stabiel vast maken en los maken van het gereedschap en voor een langere levensduur van de spindellagers.
- De spindel is een cartridge type
- Keuze uit verschillende toerentallen – 8000, 10000 en 12000 tpm
- Het circulerende oliekoelsysteem op de spindel voorkomt thermische uitzetting en bide de beste werkomstandigheden

## Machine afmetingen

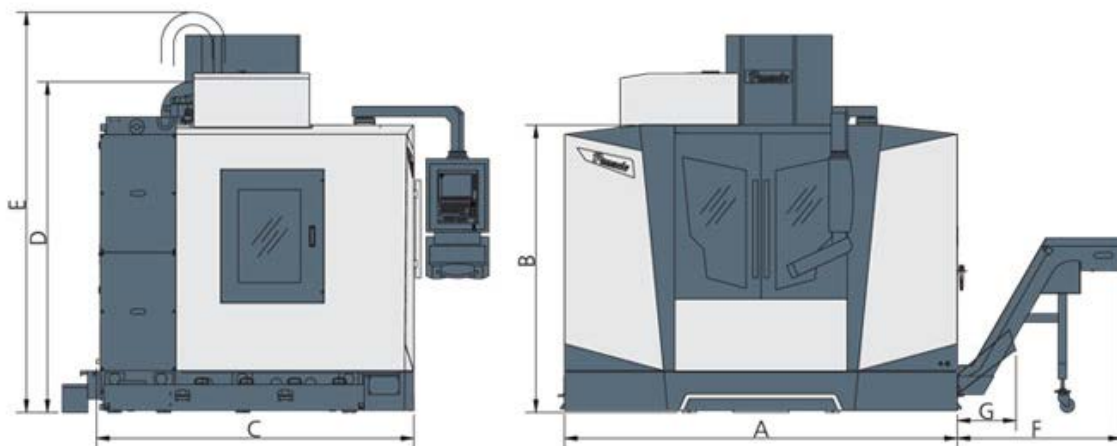

MODEL	A	B	C	D	E	F	G
LV85	2600	2060	2280	2370	2650	1180	430
LV105	2820	2060	2280	2370	2650	1180	430

Pinnacle LV85/105



Eldis NV  
Tel. 057 21 75 75  
Website: [www.eldis.be](http://www.eldis.be)

A. Dehemlaan 5A  
Fax 057 21 72 27

8900 Ieper  
Email: [info@eldis.be](mailto:info@eldis.be)

## Technische kenmerken

MODEL	LV85	LV105
<b>TAFEL</b>		
Tafelafmetingen (mm)	1000 x 510	1200 x 510
Verplaatsingen X x Y x Z (mm)	850 x 560 x 560	1020 x 560 x 560
Max. tafelbelasting	600 kg	600 kg
Afstand spindelneus tot tafelloppervlak (mm)	100 – 660	100 – 660
T-gleuf (b x aantal x l) (mm)	18 x 5 x 100	18 x 5 x 100
<b>SPINDEL</b>		
Spindel neus	ISO40	ISO40
Binnendiameter spindel (mm)	∅ 60	∅ 60
Afstand spindel centor – kolom (mm)	620	620
Spindelsnelheid (tpm) riem	60 – 8000	60 – 8000
Spindelsnelheid (tpm) tandwiel	L40 – 2000, H2001 – 8000	L40 – 2000, H2001 – 8000
Spindelsnelheid (tpm) directe aandrijving	10000 (12000)	10000 (12000)
Kracht aantrekstang (kgf)	700	700
Vermogen hoofmotor (kW)	5,5 / 7,5	5,5 / 7,5
<b>VOEDING</b>		
Ijlgang (X / Y / Z-as) (m/min)	36 / 36 / 24	36 / 36 / 24
Werkvoeding (X / Y / Z-as) (mm/min)	10000	10000
<b>SERVOMOTOR AS</b>		
Mitsubishi X/Y/Z kW	HF354 3.5	HF354 3.5
Fanuc kW	B22/20000 is 2.5 of (α 12/3000 is 3.0)	B22/20000 is 2.5 of (α 12/3000 is 3.0)
Siemens kW	1FK7 063 2.9	1FK7 063 2.9
Fagor kW	FKM64.30A	FKM64.30A
Heidenhain kW	QSY155B 2.47	QSY155B 2.47
<b>AUTO GEREEDSCHAPSWISSELAAR</b>		
ATC type	Plaat / schijf	Plaat/ schijf
Cam type	Genova / Daul Arm	Genova / Dual Arm
Gereedschapselectie (Bi-directioneel)	Absoluut / willekeurig	Absoluut / willekeurig
Gereedschap opslagcapaciteit (stuks)	20 / 20 (24)	20 / 20 (24)
Max. gereedschapsdiameter (mm)	∅ 100 / ∅ 90	∅ 100 / ∅ 90
Max. gereedschapslengte (mm)	250	250
<b>DIVERSEN</b>		
Benodigde perslucht (kg/cm <sup>2</sup> )	8	8
Spanning (V)	220	220
Benodigd vermogen (KVA)	20	25
Capaciteit koeltank (L)	200	200
Massa machine (kg)	5500	5700
Machine hoogte (mm)	2750	2750
Vloeroppervlak (L x B mm)	2600 x 2230	2820 x 2230
Verpakkingsafmetingen (L x B x H mm)	2900 x 2230 x 2450	2900 x 2230 x 2450

Pinnacle LV85/105



Eldis NV  
Tel. 057 21 75 75  
Website: www.eldis.be

A. Dehemlaan 5A  
Fax 057 21 72 27

8900 Ieper  
Email: info@eldis.be

## Standaard

- Luchtstroom door spindel
- Luchtstroom voor werkstuk
- Snijkoelsysteem
- Telescopische bescherming op 3 assen
- Volledig omkasting
- Automatische smeersysteem
- Machineverlichting
- Controlelamp
- Koelsysteem
- Luchtpistool/ koelingspistool
- MPG handwiel
- Warmtewisselaar
- RS-232 Interface
- Tappen
- Spindel oliekoeler
- Gereedschapskoffer
- Regelbouten bouten en stootkussens
- Bedienings- en programmeer handleiding (origineel)

## Sturing

- MITSUBISHI M70/M720
- FANUC 0i-MD / 31i-MB
- HEIDENHAIN iTNC530
- SIEMENS 828D
- FAGOR 8055i Plus

## Opties

- ATC arm, magazijn met 24 gereedschappen
- Koeling door de spindel
- 20 bar hoge druk pomp en tank
- Spantransportband

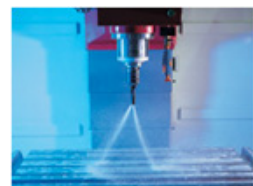

---

Pinnacle LV85/105



Eldis NV  
Tel. 057 21 75 75  
Website: [www.eldis.be](http://www.eldis.be)

A. Dehemiaan 5A  
Fax 057 21 72 27

8900 Ieper  
Email: [info@eldis.be](mailto:info@eldis.be)