

UZMA – PLAATSCHAAR

- Oscillerende plaatschaar (swing beam)
- CNC bediening
- HSB volledig hydraulisch
- HSB-E: lichtere modellen met een veersysteem voor het terugkeren van het mes
- CNC gestuurde achteraanslag 1000 mm
- Snijlengte: HSB 3100 – 4100 mm

HSB-E 2100 – 2600 – 3100 – 4100 mm

- Snijcapaciteit: HSB 42 kg/mm² 6 – 8 – 10 – 13 – 16 – 20 mm
70 kg/mm² 4 – 5 – 6 – 8 – 10 – 13 mm
- HSB-E 42 kg/mm² 6 – 8 mm
70 kg/mm² 4 – 5 mm



Uzma – HSB



Eldis NV
Tel. 057 21 75 75
Website: www.eldis.be

A. Dehemiaan 5A
Fax 057 21 72 27

8900 Ieper
Email: info@eldis.be

UZMA – Oscillerende hydraulische plaatschaar – HSB-serie

HSB oscillerende plaatscharen hebben een stalen frame met stijf structureel staal en door het ontwerp is de machine betrouwbaar, snel en nauwkeurig. Het uit één stuk gelast frame is vervaardigd in 1 bewerking op een CNC machine



center. De bovenste arm (oscillerende arm) heeft een zeer stijve box frame stalen constructie en dit laat de raakhoek van het bovenste mes op een laag niveau toe, dit is het punt voor het verminderen van de vervorming in het geschaarde deel. Bij de Uzma HSB scharen beweegt de achteraan slag samen het mes om klemming van het materiaal te voorkomen en langere stukken te kunnen aanvoeren. De achteraan slag arm beweegt automatisch omhoog na het verplaatsen van de achteraan slag naar zijn eindpositie. Er zijn 2 series HSB-E en HSB. HSB standaard serie zijn volledig hydraulisch en HSB-E series zijn lichtere modellen met een veersysteem voor het terugkeren van het mes.

Standaard

- CNC bediening – CybeleC CybTouch 6 (Kleuren touchscreen)
- Automatische afknijplengte (slag) geregeld door CNC
- Automatische regeling van achteraan slag 1000 mm, door CNC
- Hangend bedieningspaneel bij HSB en vast bedieningspaneel bij HSB-E
- Automatische berekening van snijfuncties volgens gebruikt materiaal
- Automatisch omhoog draaien van achteraan slag
- 1 m flip-up open vingerafsluiting met schakelaar bescherming
- Manuele mes opening regeling
- Afschermpanelen achteraan en achterste fotocellen
- Achterste glijplaten
- Schaduwlijn verlichting
- Vierkante arm met schaal, T-gleuven en kantelbare stop
- Ondersteun arm met schaal, T-gleuven en kantelbare stop
- Kogeltafel
- Hydraulische snij en terugkeerbeweging bij HSB
- Hydraulische snijbeweging en terugkeerbeweging door veren bij HSB-E

Technische kenmerken

		HSB 3006	HSB 4020	HSB-E 2006	HSB-E 4008
Snijlengte A	Mm	3100	4100	2100	4100
Snijcapaciteit bij 42kg/mm ²	Mm	6	20	6	8
Snijcapaciteit bij 70kg/mm ²	Mm	4	13	4	5
Kniphhoek	°	1,5	2,5	1,2	1,5
Neerhoud cilinder	Aantal	14	18	11	18
Slagen per min	1/min	16	7	28	12
Tafelhoogte	Mm	900	1000	800	850

Uzma – HSB



Eldis NV
Tel. 057 21 75 75
Website: www.eldis.be

A. Dehemlaan 5A
Fax 057 21 72 27

8900 Ieper
Email: info@eldis.be

Achteraanslag verplaatsing	Mm	1000	1000	1000	1000
Achteraanslag snelheid	Mm/s	110	110	110	110
Olie tank	L	150	500	150	200
Hoofdmotor vermogen	kW	11	37	15	15
Lengte	Mm	3925	5250	3000	4075
Hoogte	Mm	2100	2600	1640	1850
Breedte	Mm	2900	3200	3010	3095
Massa	Kg	6600	25000	4250	9800

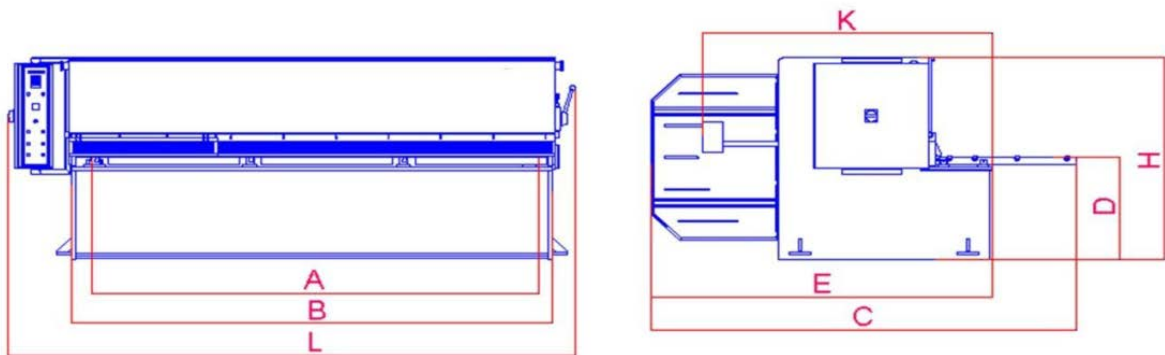

Blade Gap Adjustment



0-180° Adjustable Angel Stop



Double Cutting Speed Valve



Swing Up Feature Of Front Guard



HSB 3006 Holddown Cylinders

Andere types:

Uzma – HSB



Eldis NV
Tel. 057 21 75 75
Website: www.eldis.be

A. Dehemlaan 5A
Fax 057 21 72 27

8900 Ieper
Email: info@eldis.be

HSB 3008, HSB 3010, HSB 3013, HSB 3016, HSB 3020, HSB 4006, HSB 4008, HSB 4010, HSB 4013, HSB 4016, HSB-Eco 2008, HSB-Eco 2506, HSB-Eco 2508, HSB-Eco 3006, HSB-Eco 3008, HSB-Eco 4006.

Uzma – HSB



Eldis NV
Tel. 057 21 75 75
Website: www.eldis.be

A. Dehemlaan 5A
Fax 057 21 72 27

8900 Ieper
Email: info@eldis.be